



SERIE IN360C

INCLINÓMETRO



- Alta resolución (hasta 0.001°)
- Alta precisión (hasta ±0.05°)
- Comprobaciones de diagnóstico de software interno
- Medición de inclinación 1D y 2D
- Filtro programable anti-vibración
- Interface CANopen (DS301 DSP-410)
- Protección IP67
- Sencilla programación a través de CAN-Frames sin necesidad de herramientas adicionales



Inclinómetro



1 eje



2 ejes



IP 67



Rango de temperatura
-40°C



Entrega rápida

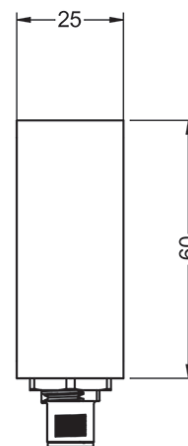
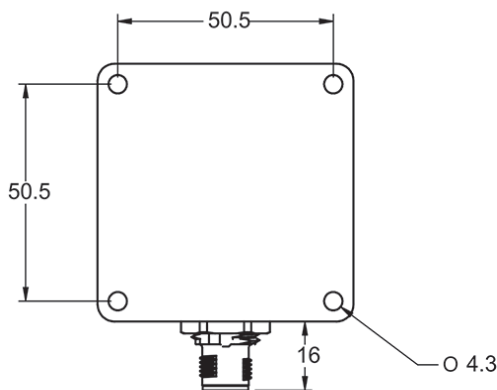
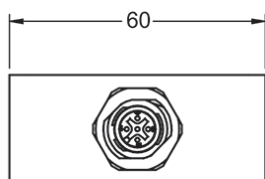

REFERENCIA

Ejemplo de referencia: IN360C-2

Serie	Interface	Número de ejes / Rango de medición	Conexión	Ejecución Especial
IN360/IN360T	C -	<input type="checkbox"/>	<input type="checkbox"/>	<input type="checkbox"/> <input type="checkbox"/> <input type="checkbox"/> <input type="checkbox"/>
IN360. Estándar IN360T. Compensación de temperatura	C. CANopen	C. Configurable: 1 eje (0...360°) o 2 ejes (± 60°) (*)	2. Conector macho M12	

(*) Opciones configurables detalladas en la sección 3 del manual IN360C.



SERIE IN360C

INCLINÓMETRO



CARACTERÍSTICAS MECÁNICAS

Materiales	Cuerpo: Aluminio anodizado
Protección contra polvo y salpicaduras DIN EN 60529	IP67
Peso	180 g (150...220 g)
Rango de temperatura de almacenamiento	-40° a +85°C
Rango de temperatura en funcionamiento	-40° a +85°C
Vibración según DIN EN 60068-2-6	40 m/s ² (8,2Hz...500Hz), 5 ciclos, en 3 ejes
Impacto según DIN EN 60068-2-27	3000 m/s ² (11ms)
Conexión	M12 5p macho

CARACTERÍSTICAS ELÉCTRICAS

Rango de medida	0 ... 360° o ±180° (1 eje) ±5 ... ±60° (2 ejes)
Resolución* (programable)	0.01° (1...0.001°)
Rango de tensión de alimentación	12/24 V (7...40 V)
Consumo de corriente	30 mA (max. 45 mA)
Alta precisión	±0.05 ... ±0.10° (0 ... 360°) ±0.05 ... ±0.15° (±60°)
Sample Rate	550 S/s
Baud Rate (programable)	500 Kbit/s (10...1000 Kbit/s)
Desviación de la temperatura	±0.008°/°C (IN360C) ±0.002°/°C (IN360TC)

(*) 0.001° sólo si está por debajo del rango ±30° en el modo de 2 ejes.

CONEXIONADO

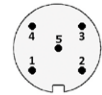

	M12 5p macho CCW
SHIELD - Malla CAN opcional	1
VCC - Alimentación	2
GND - Referencia de Alimentación	3
Data AH - CAN_H bus line (dominant high)	4
Data BL - CAN_L bus line (dominant low)	5

1 EJE

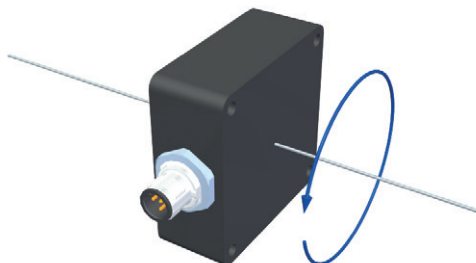

2 EJES

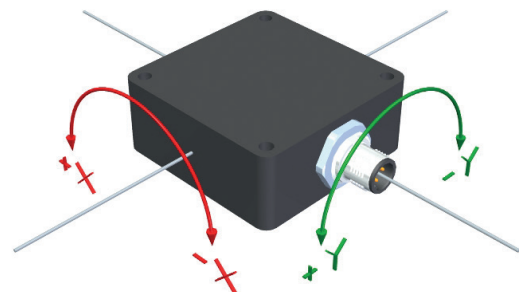

En el modelo de un solo eje (posición de funcionamiento vertical), se obtiene cero grados orientando el conector hacia la izquierda.
Para mantener las prestaciones de alta precisión, sugerimos fijar el inclinómetro con 4 tornillos colocados en los bordes de los 4 agujeros.